

Caractéristiques électriques

Moteurs cf. EN 60034 (VDE 0530)

Protection IP55
Classe d'isolation F

50 Hz	220 V – 240 V Δ 380 V – 420 V Υ	380 V – 420 V Δ
-------	--	------------------------

jusqu'à 5,5 kW	Standard	●
7,5 kW – 10 kW	●	Standard
au-dessus 11 kW	–	Standard

Conformément à la DIN EN 60034-1, la tolérance de tension est de $\pm 5\%$.

D'autres tensions de moteur disponibles sur demande, exemple:

50 Hz	200 V Δ	400 V Δ	400 V Υ	500 V Δ	500 V Υ
-------	----------------	----------------	------------------	----------------	------------------

jusqu'à 5,5 kW	●	●	●	●	●
7,5 kW – 10 kW	●	●	●	●	●
au-dessus 11 kW	–	●	□	●	□

60 Hz	200 V Δ	265 V Δ 460 V Υ	230 V $\Upsilon\Upsilon$ 460 V Υ	400 V Υ	460 V Δ	575 V Δ
-------	----------------	------------------------------------	--	------------------	----------------	----------------

jusqu'à 5,5 kW	●	●	●	●	●	●
7,5 kW – 10 kW	●	●	●	●	●	●
au-dessus 11 kW	–	□	–	□	Standard	□

- disponible
- sur demande

Autres tensions sur demande.

Les moteurs au-dessus de 10 kW sont équipés en standard d'une résistance CTP (sur demande pour les moteurs < 10 kW).

Pour le branchement sur un réseau 60 Hz, il est (mis à part l'utilisation d'un bobinage adapté) nécessaire d'adapter l'hydraulique en usine, par exemple en utilisant des roues plus petites ou des étages borgnes.

Des exécutions spéciales sont disponibles pour fonctionnement alternatif sur fréquence 50 et 60 Hz avec tension uniforme (transformateur, par exemple 3 x 400 V, $\pm 5\%$, 50 – 60 Hz).

Niveau de pression acoustique

Les valeurs indiquées dans ce catalogue ne sont valables que pour le fonctionnement sur fréquence 50 Hz. En cas d'un fonctionnement sur fréquence de 60 Hz, les valeurs sont augmentées de 3 – 4 dBA. Pour la réduction du niveau de pression acoustique, des ventilateurs axiaux sont disponibles, sur demande.

Moteurs à partir de 7,5 kW

L'exécution des moteurs permet un démarrage Υ/Δ .

Pour les pompes centrifuges, le démarrage Υ/Δ n'est pas obligatoire. Les pompes à vis prévues pour démarrage en Υ/Δ , doivent être mises en route sans pression. Ou subir un démarrage doux.

Fréquence de mises en circuit

Moteurs en dessous de 3 kW:
maximum 200 démarrages par heure.

Moteurs de 3 kW à 5,5 kW:
maximum 40 démarrages par heure.

Moteurs de 7,5 kW à 10 kW:
maximum 20 démarrages par heure.

Moteurs au-dessus de 10 kW:
maximum 15 démarrages par heure.

Veuillez SVP nous contacter en cas de fréquence de mises en circuit différente au tableau ci-dessus.

Prescriptions extra-européennes

Les moteurs jusqu'à 10 kW et jusqu'à max. 600 V sont disponibles en exécution spéciale approuvée cUL.

L'approbation a été réalisée par la Underwriters Laboratories Inc. aux termes de la norme UL 1004 - Electric Motors.

Le sigle suivant est alors représenté sur la plaque signalétique du moteur comme signe distinctif:



„Recognized Component Mark for Canada and the United States“.

Sur demande, des moteurs au-dessus de 10 kW seront aussi disponibles avec l'approbation cUL.

EFF 1, moteurs d'un rendement supérieur

Des moteurs en version EFF 1 sont disponibles à partir de 1,1 kW, sur demande.

Caractéristiques électriques



Branchements

Standard commutation Δ / Υ

p. ex. 230 / 400 V, 50 Hz

Δ (en triangle)

Υ (en étoile)

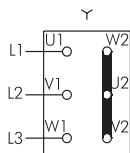
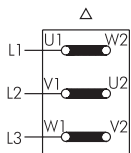

Commutation de polarité Dahlander 4/2 $\Upsilon/\Upsilon\Upsilon$

disponible sur demande.

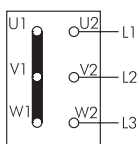
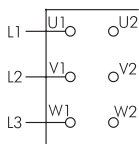
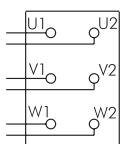

Dahlander

($n = 1500 \text{ min}^{-1}$) ($n = 3000 \text{ min}^{-1}$)

$\Upsilon/\Upsilon\Upsilon$

4-pôles Υ 2-pôles $\Upsilon\Upsilon$

avec nombre de pôles variables

sans nombre de pôles variables

Commutation de tension 1 : 2 $\Upsilon\Upsilon/\Upsilon$

p. ex. 230 / 460 V, 60 Hz

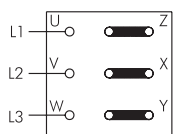
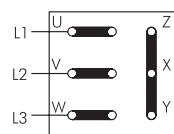

$\Upsilon\Upsilon$
bas voltage

Υ
haut voltage

Branchement monophasé au courant alternatif disponible sur demande

p. ex. 1 x 230 V, 50 Hz:

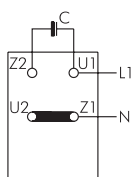

Bobinage monophasé 0,045 kW

Condensateur 5 μF 400 V DB

Bobinage monophasé 0,055 kW

Condensateur 5 μF 400 V DB

Bobinage monophasé 0,075 kW

Condensateur 5 μF 400 V DB

Bobinage monophasé 0,14 kW

Condensateur 5 μF 400 V DB

Bobinage monophasé 0,22 kW

Condensateur 10 μF 400 V DB

Bobinage monophasé 0,28 kW

Condensateur 12 μF 400 V DB

Hauteur d'installation et température de l'air de refroidissement

Les puissances nominales (P_N) et les données de régime des moteurs indiquées sont valables pour le mode de service S1 selon EN 60034-1 (Service permanent) pour fréquence de 50 Hz, tension nominale, température d'air de refroidissement (KT) de 40° C max. et une hauteur d'installation jusqu'à 1000 m au-dessus du niveau de la mer. Les moteurs peuvent être également utilisés à une température d'air de refroidissement supérieure à 40° C, jusqu'à un maximum de 60° C ou à une hauteur d'installation de plus de 1000 m au-dessus du niveau de la mer. Dans ces cas, réduire la puissance nominale conformément aux diagrammes ou choisir un type de moteur adéquatement plus puissant ou une classe d'isolation thermique supérieure. Les données nominales peuvent demeurer inchangées si, lors d'une installation à plus de 1000 m au-dessus du niveau de la mer, la température de l'air de refroidissement est simultanément réduite comme indiqué.

Hauteur d'installation m	Température maximale de l'air de refroidissement pour classe d'isolation thermique F °C
0 à 1000	40
au-dessus 1000 jusqu'à 2000	30
au-dessus 2000 jusqu'à 3000	19
au-dessus 3000 jusqu'à 4000	9

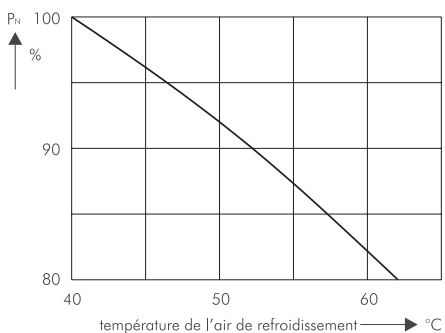
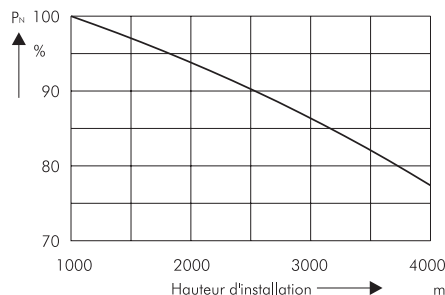



DESINA – Technique d'installation décentralisée et standardisée

DESINA englobe un plan général de standardisation et de décentralisation des systèmes électriques et hydrauliques de machines et d'installations.

Dans le cadre de la collaboration de l'industrie mécanique, automobile et de sous-

traitance, les spécifications des éléments constitutifs, nécessaires ont été définies.

DESINA tient compte des solutions éprouvées, comme, par exemple, les systèmes de bus ouverts, les standards industriels des connecteurs enfichables, multibroches etc.

La normalisation des composants, interfaces et éléments de connexion et raccordement permet de réaliser les systèmes de bus de champ sur une base physique, commune.

Occupation des connecteurs enfichables HAN 10 pour pompes à moteur jusqu'à 5,5kw

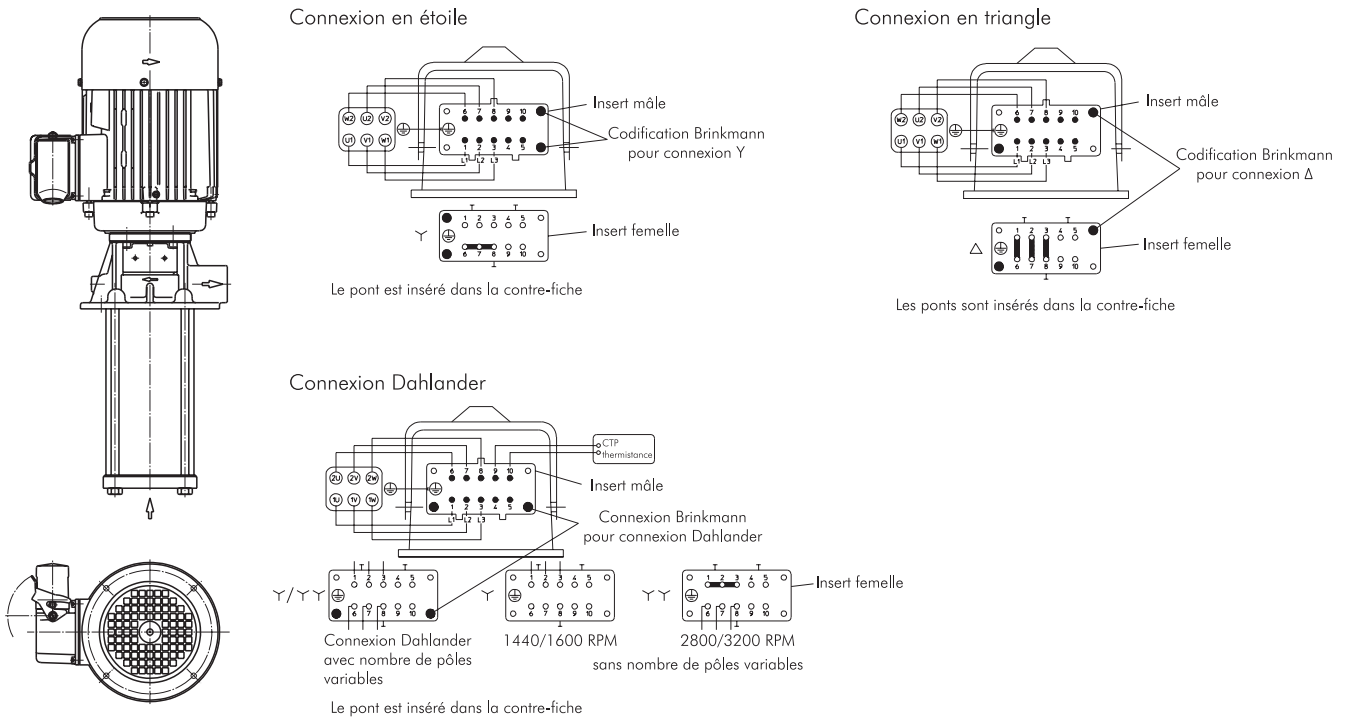

Occupation des connecteurs enfichables HAN-Modular pour pompes à moteur de 7,5 jusqu'à 10 kW

Exécution avec résistance de CTP:

